



# CLAD X

## Leveringsprogramma PRODUCTEN

Onze producten bevatten voornamelijk natuurlijke grondstoffen. Een beperkte variatie in kleur is daarom niet uit te sluiten. Een lichte kleur-schakering is een onlosmakelijk onderdeel van het unieke karakter van CladX.

CladX stroken zijn voorzien van een productiedatum en unieke systeemnummers die te herleiden zijn naar het productieproces. Deze kwaliteitscontrole waarborgt een constante kwaliteit. CladX wordt op een pallet geleverd, toebehoren worden afzonderlijk verpakt (beide niet retourneerbaar).

### CladX gevelstroken - standaard

De standaard CladX gevelstroken worden toegepast in het volle gevelvlak.

Model	B x D x L	Gewicht*	Systeem
S6422	64 x 22 x 2.400 mm	6,5 kg/stuk	open voeg
S7022	70 x 22 x 1.800 mm	4,8 kg/stuk	gesloten
S14022	140 x 22 x 1.800 mm	9,6 kg/stuk	gesloten

\* ( $\pm 0,175$  kg), in droge eindtoestand.

#### Verbruiksvoorbeelden\*\*:

- ca. 6 stuks CladX 64 stroken / m<sup>2</sup> bij h.o.h. 70 mm;
- ca. 8 stuks CladX 70 mm stroken / m<sup>2</sup> bij h.o.h. 70 mm;
- ca. 4 stuks CladX 140 mm stroken / m<sup>2</sup> bij h.o.h. 70 mm.

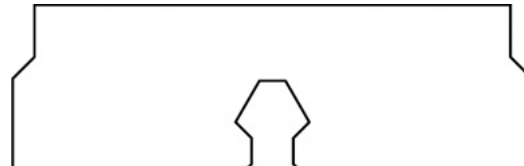
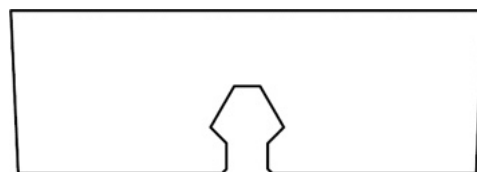

### CladX hoekstroken

De CladX hoekstroken worden toegepast bij hoek- en aansluitingsdetails in de verticale toepassing. De stroken zijn aan één zijde 44° afgeschuind.

Model	B x D x L	Gewicht*	Systeem
H6422	64 x 22 x 2.400 mm	5,6 kg/stuk	open voeg
H7022	70 x 22 x 1.800 mm	4,1 kg/stuk	gesloten
H14022	140 x 22 x 1.800 mm	9,0 kg/stuk	gesloten

\* ( $\pm 0,175$  kg), in droge eindtoestand.

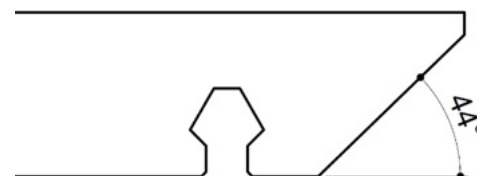

\*\* Uiteraard is het daadwerkelijke verbruik sterk afhankelijk van uiteindelijke montage afstand, detaillering en gevelindeling. In verband met afval en reserve wordt geadviseerd 2-5% extra te bestellen .

## Flatrails met voor-gemonteerde montage clips

Afmeting alu profiel	: 1960 x 12 x 55 mm
Nominale dikte	: 18 mm
Totale dikte	: 40 mm met 22 mm CladX
Materiaal	: Aluminium 6060
Afwerking	: Black coating
Materiaal clip	: Polyoxymethylene (POM)

Model	h.o.h. clips	# clips	Gewicht
1792	70 mm	28 stuks	0,59 kg/m <sup>1</sup>

### Accessoires

Bij de montage van meer dan 3 aansluitende lengtes rail wordt het koppelstuk Toplink gebruikt om de verplichte 10mm vrije ruimte aan te houden tussen de rails. Dit hulpstuk wordt geleverd op de gewenste verdeelafstand van de clips.

Model	h.o.h. clips
Toplink L	70 mm

Desgewenst kunnen CladX gevelstroken (systeem met open voegen) gedemonteerd worden met behulp van speciale systemsleutels.

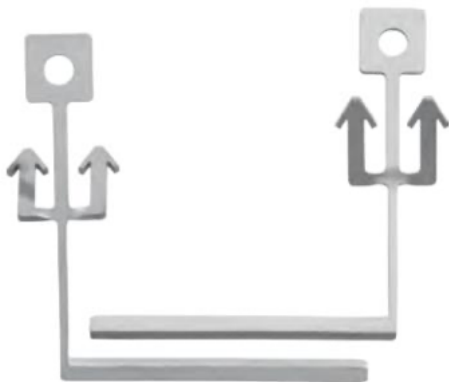

### CladX BV

 Houtzagerijstraat 22  
5451 HZ MILL

 [www.cladx.eu](http://www.cladx.eu)

 [sales@cladx.eu](mailto:sales@cladx.eu)

 +31 (0)485 471812

### Verbruiksvoorbeelden\*\*:

- ca. 1 stuks Flatrail / m<sup>2</sup> bij de minimale h.o.h.-afstand van 55 cm;
- ca. 0,7 stuks Flatrail / m<sup>2</sup> bij de maximale h.o.h.-afstand van 75 cm;
- ca. 30 clips /m<sup>2</sup>.

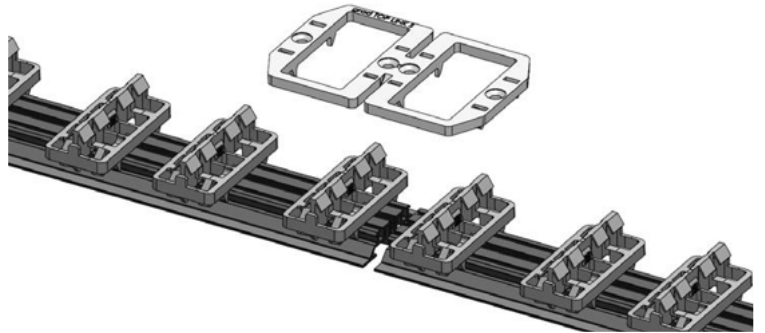

### DISCLAIMER

Ondanks de constante zorg en aandacht die wij aan de inhoud van onze documenten besteden, is het mogelijk dat de informatie die op hierin wordt gepubliceerd onvolledig of onjuist is. De informatie in onze documenten wordt regelmatig aangevuld en eventuele wijzigingen kunnen te allen tijde met onmiddellijke ingang en zonder enige kennisgeving worden aangebracht. Een bezoeker mag geen auteursrechtelijke beschermde werken of andere in onze website opgeslagen informatie openbaar maken of vereenvoudigen zonder toestemming van CladX B.V. (een besloten vennootschap ingeschreven in het handelsregister bij de Kamer van Koophandel onder nummer 93892950). Wij kunnen er niet voor instaan dat de informatie in onze documenten geschikt is voor het doel waarvoor de informatie door u wordt geraadpleegd. Alle informatie, producten en diensten worden aangeboden in een staat waarin deze zich feitelijk bevinden en zonder enige (impliciete) garantie of waarborg ten aanzien van hun deugdelijkheid en geschiktheid voor een bepaald doel of anderszins. Op alle offertes, rechtsverhoudingen met derden en overeenkomsten van CladX B.V. zijn onze algemene voorwaarden van toepassing. Wij sluiten alle aansprakelijkheid uit voor enigerlei directe of indirecte schade, van welke aard dan ook, die voortvloeit uit of in enig opzicht verband houdt met het gebruik van onze documenten. CladX B.V. is ook niet aansprakelijk voor directe of indirecte schade die het gevolg is van het gebruik van informatie in onze documenten of die door middel van onze website verkregen is.

\*\* Uiteraard is het daadwerkelijke verbruik sterk afhankelijk van uiteindelijke montage afstand, detaillering en gevelindeling.

In verband met afval en reserve wordt geadviseerd 2-5% extra te bestellen .